



# MISCELATORE ELETTRONICO BORDO LAVABO CON BATTERIA INTEGRATA

Articolo	Item	
<b>DE490106</b>	<b>DE490106</b>	 
<b>MISCELATORE ELETTRONICO BORDO LAVABO TEMPOMATIC MIX4</b> <ul style="list-style-type: none"> <li>• Funzionamento con batteria integrata tipo 223 6V al litio</li> <li>• Elettrovalvola a bassa stagnazione d'acqua e unità elettronica integrata nella struttura del rubinetto</li> <li>• Portata d'acqua pre impostata a 3 L/min ( 3 bar ), regolabile dall'installatore da 1,5 a 6 L/min</li> <li>• Aeratore anticalcare</li> <li>• Antilegionella: attivazione automatica per 60 sec. ogni 24 ore dall'ultimo utilizzo</li> <li>• Sensori di movimento ad " Infrarosso Attivo "</li> <li>• Finitura: corpo in ottone cromato lucido</li> <li>• Flessibili di alimentazione completi di filtri e valvole di non ritorno</li> <li>• Fissaggio antivandalo</li> <li>• Sistema integrato antibloccaggio e antiaggimento</li> <li>• Leva di miscelazione laterale con limitatore di temperatura massima</li> <li>• Senza rubinetti d'arresto regolazione F 3/8"</li> </ul>	<b>DECK-MOUNTED ELECTRONIC BASIN MIXER TEMPOMATIC MIX4</b> <ul style="list-style-type: none"> <li>• Operated with integrated battery type 223 6V lithium</li> <li>• Low water stagnation solenoid valve and integrated electronics in the valve structure</li> <li>• Water flow preset to 3 L / min (3 bar), adjustable by the installer from 1.5 to 6 L / min</li> <li>• Anti scale aerator</li> <li>• Against-legionella: automatically activated for 60 sec. every 24 hours after last use</li> <li>• Motion Sensor to "Active Infrared"</li> <li>• Finish: Body in chrome-plated brass</li> <li>• Complete with filter and non-return valves with supply hoses</li> <li>• Vandal resistant fixing</li> <li>• Integrated anti-lock and anti-flooding device</li> <li>• Side mixing lever with maximum temperature limiter</li> <li>• Without F 3/8 "stop valves</li> </ul>	



## CARATTERISTICHE TECNICHE

ALIMENTAZIONE	A PILA LITIO
	6 V
RACCORDO INGRESSO	3/8" M
TECNOLOGIA	ELETTRONICA
ALTEZZA (sensore)	75mm
LUNGHEZZA AL ROMPIGETTO	110mm
PORTATA (STD)	3l/min
NORME	 
GARANZIA*	



## VANTAGGI

Funzionamento a batteria

Risparmio d'acqua-energia del 90%

Massima igiene nessun contatto manuale

Risciacquo periodico automatico anti legionella/proliferazione batterica in acqua stagnante

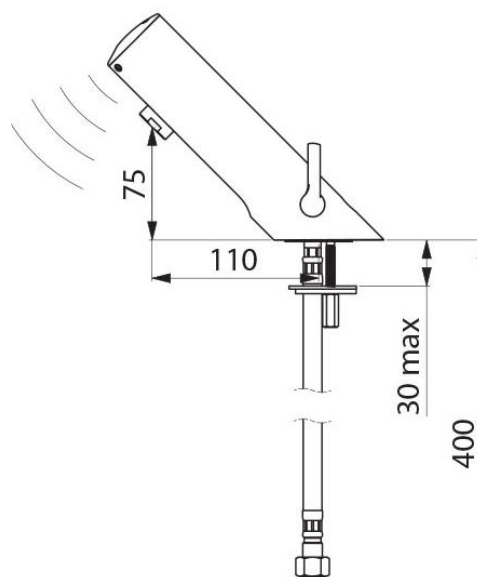

Misure, quote e specifiche non sono vincolanti e l'azienda si riserva di modificarle in qualunque momento anche senza preavviso. Non rilevare quote dai disegni

AGORA' SRL Uff. Comm.I: Via Torino, 10 20060 LISCATE (MI) Tel. 02 95354075 e.mail: [info@bocchi.it](mailto:info@bocchi.it) sito web: [www.bocchi.it](http://www.bocchi.it) Magazzini: Z.A. Geromina, 19 33077 SACILE (PN)