

PRE-MISCELATORE TERMOSTATICO CENTRALIZZATO

Articolo	Item
DE730005	DE730005
PREMIX 40 - MISCELATORE TERMOSTATICO CENTRALIZZATO PER ACQUA MISCELATA 32 °-42 ° C	PREMIX 40 - GROUP THERMOSTATIC MIXING VALVE FOR MIXED WATER 32°-42°C
<ul style="list-style-type: none"> Gruppo miscelatore termostatico per la distribuzione dell'acqua miscelata da 32 ° a 42 ° C: Sicurezza antiscottatura. Regola le variazioni di temperatura. I filtri e le valvole di non ritorno sono accessibili dall'esterno senza rimuovere il meccanismo. Shock termico senza bisogno di leva specifica (pulsante sul controllo pomello). Cartuccia intercambiabile con cella automobilistica. Corpo in ottone DZR cromato ad alta resistenza. Temperatura massima dell'acqua calda: 85 ° C. Acqua calda differenziale / acqua mista: minimo 15 ° C. Differenza di pressione agli ingressi: massimo 1 bar (consigliato 0,5 bar). Pressione minima / massima: 1 - 10 bar (consigliato 1 - 5 bar). Ingresso acqua calda lato sinistro (anello rosso) e ingresso acqua fredda lato destro (anello blu). Presenza dell'acqua miscelata nella parte superiore (anello viola). Per l'uscita dal basso: svitare / posizionare il coperchio nella parte superiore e il connettore di uscita sulla parte inferiore. Il limitatore di temperatura massimo può essere regolato dall'installatore. Riduzione del rischio di scottature limitando la temperatura nel punto di utilizzo. Portata 190 lpm (per 40 docce) – M 1 ½" Garanzia di 10 anni. 	<ul style="list-style-type: none"> Group thermostatic mixing valve for mixed water distribution from 32° - 42°C: Anti-scalding safety. Regulates temperature variations. Filters and non-return valves can be accessed from the outside without removing the mechanism. Thermal shock with no specific lever needed (push-button on the control knob). Interchangeable cartridge with automotive cell. High-resistance chrome-plated DZR brass body. Maximum hot water temperature: 85°C. Differential hot water / mixed water: 15°C minimum. Pressure difference at the inlets: 1 bar maximum (0.5 bar recommended). Minimum pressure / maximum: 1 - 10 bar (1 - 5 bar recommended). Left hand side hot water inlet (red ring) and right hand side cold water inlet(blue ring). Mixed water outlet at the top (purple ring). For bottom outlet: unscrew / place lid at the top and outlet connector at the bottom. Maximum temperature limiter, can be adjusted by the installer. Reduced risk of scalding by limiting temperature at the point-of-use. 190 lpm – M1 ½". 10-year warranty.

Edoné
linea **BOCCHI**

DELABIE



VANTAGGI



Blocco di sicurezza antiustione dell'acqua calda se mancasse quella fredda.



Temperatura stabile (+-1°C)



Valvole di non ritorno e filtri accessibili dall'esterno.



Capsula termostatica derivata dalla tecnologia automobilistica

CARATTERISTICHE TECNICHE

RACCORDO INGRESSO	M 1 ½"
TECNOLOGIA	TERMOSTATICA
LUNGHEZZA	195 mm
LARGHEZZA	98 mm
PROFONDITA	26 mm
PORTATA (STD)	190 lpm
NORME/CERTIFICAZIONI	  
GARANZIA *	

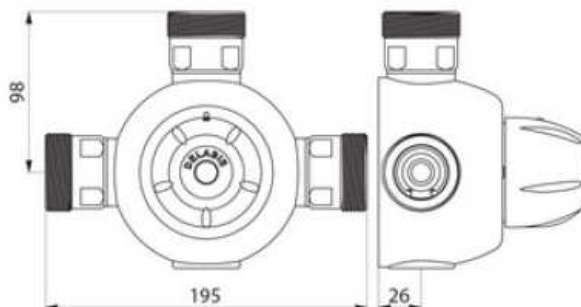

Misure, quote e specifiche non sono vincolanti e l'azienda si riserva di modificarle in qualunque momento anche senza preavviso. Non rilevare quote dai disegni